

# ARZUM

## MAGICLEAN FLEXBIN

AR4211-01 ŞARJLI DİKEY ELEKTRİKLİ SÜPÜRGE  
AR4211-01 RECHARGEABLE STICK  
VACUUM CLEANER

KULLANMA KILAVUZU  
INSTRUCTION MANUAL

**BLDC MOTOR**

**2**

**YIL**  
**YEARS**  
GARANTİ  
WARRANTY

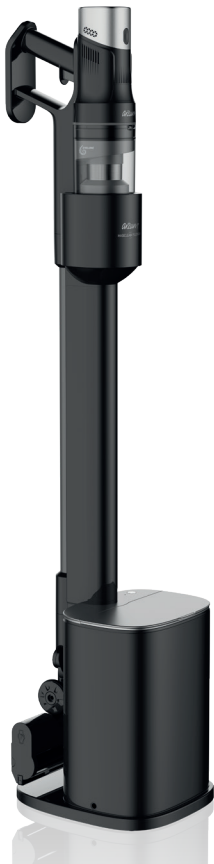

Yetkili servis listesi için kullanım kılavuzunun son sayfasına bakınız.

For the authorized service list, please check the last page of the user manual.

# AR4211-01 ARZUM MAGICLEAN FLEXBIN DİKEY ŞARJLI SÜPÜRGE

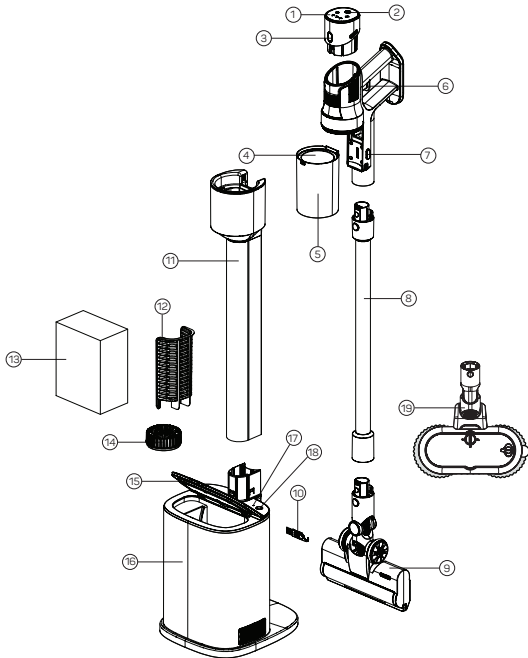

1- Batarya ve güç ayar göstergesi

2- Güç ayar düğmesi

3- Batarya çıkarma düğmesi

4- Filtre

5- Toz Haznesi

6- Güç düğmesi

7- Toz haznesi açma düğmesi

8- Alüminyum boru

9- Turbo halı fırçası

10- Temizleme fırçası

11- Toz toplama borusu

12- Toz haznesi filesi

13- Toz torbası

14- Hava Giriş Kapağı

15- Toz istasyonu kapağı

16- Toz istasyonu

17- Gösterge

18- İstasyon düğmesi

19- Motorlu led mop başlık

Cihazınızdan maksimum verim alabilmek için kullanım kılavuzunu **MUTLAKA** okuyunuz ve gerekli olabileceğinden saklayınız.

## ÖNEMLİ UYARILAR

· Cihazınızın üzerinde yazılı voltajın, bulunduğunuz yerin voltajına uygun olup olmadığına dikkat ediniz. Herhangi bir uyumsuzluk durumunda meydana gelebilecek arızalardan firmamız sorumlu tutulamaz ve arıza garanti kapsamı dışında işlem görür.

· Cihazınız, sadece evlerde kullanılmak üzere tasarlanmıştır. Ticari ya da sanayi amaçlı kullanılmamalıdır. Aksi takdirde, garanti kapsamı dışında işlem görecektir.

· Bu cihaz, güvenli bir şekilde kullanılmasıyla ilgili kendilerine gözetim veya talimat verilmişse ve içermiş olduğu tehlikeler kendileri tarafından anlaşılırsa 8 yaş ve üzeri çocuklar ve fiziksel, duyuşsal veya zihinsel yetenek eksikliği bulunan veya tecrübe ve bilgi eksikliği olan kişiler tarafından kullanılabilir. Çocuklar cihaz ile oynamamalıdır. Temizleme ve kullanıcı bakımı, gözetimsiz çocuklar tarafından yapılmamalıdır.

· Cihazınıza zarar vermemek için yetersiz akım sağlayan uzatma kabloları kullanmayınız.

**· CİHAZINIZI ASLA DIŞ MEKAN VEYA ISLAK YÜZEYLERİ TEMİZLEMEK İÇİN KULLANMAYINIZ. SU VEYA DİĞER SIVILAR İLE TEMAS ETMESİNİ ENGELLEYİNİZ.**

· Fişi prizden çıkarırken kablosundan çekmeyiniz. Fişi prizden tutarak çıkartınız.

- Cihazınızın fişli kablosunu, eliniz ıslakken prizden çıkarmaya çalışmayınız.
- Fişli prizden çıkarırken kablosundan çekmeyiniz. Fişli prizden tutarak çıkartınız.
- Cihazınızın fişli kablosunu, eliniz ıslakken prizden çıkarmaya çalışmayınız.
- Tehlikeden kaçınmak için şarj cihazını veya üniteyi asla suya daldırmayınız.
- Cihazınızın emişini engelleyen nesnelere çekmemeye dikkat ediniz. Emişi engelleyen bir cisim varsa temizledikten sonra cihazınızı kullanmaya devam ediniz.
- Elinizi, saçınızı, parmaklarınızı, giysilerinizi cihazınızın çalışan bölgelerinden uzak tutunuz.
- Merdivenleri temizlerken özellikle dikkat ediniz.
- Sigara, kibrit ya da sıcak kül gibi yanıcı malzemeleri; alev alabilir sıvılar ile organik çözücüler ve asitleri temizlemek için kullanmayınız.
- Sigara ucu, kibrit çöpü veya atık ısıya sahip küller gibi yanıcı, yanan veya tüten hiçbir şeyi çekmeyin.
- Isı yayma etkisini etkilememek için cihazın açıklığını kapatmayın veya hava akışını engellemeyin.
- Cihazınızı ve aksesuarlarınızı sıcak gaz, soba, ocak, fırın ve buna benzer ısı kaynaklarından uzak tutunuz.
- Süpürgenizi filtresi ve toz haznesi yerinde takılı değilken **KESİNLİKLE** kullanmayınız.
- Kablo ve fiş üzerinde herhangi bir hasarda, cihazınızın düşmesi ve benzeri hallerde, cihazınızın hasarlı olduğundan kuşkulandığınızda; cihazınızı çalıştırmayınız, kendiniz tamir etmeyiniz, **Arzum Yetkili Servisine** başvurunuz.
- Onarım ve yedek parça için **Arzum Yetkili Servisine** başvurunuz ve yalnızca orijinal aksesuar kullanınız.
- Cihazınızı tavsiye edildiği şekilde ve amacına uygun kullanınız.
- **UYARI: Batarya ile ilgili güvenlik uyarılarına ve kullanım esaslarına uyulmaması durumunda meydana gelebilecek arızalardan firmamız sorumlu tutulamaz.**
- Şarj cihazı özel bir voltaj için tasarlanmıştır. Her zaman şebeke voltajının tip etiketinde belirtilenle aynı olup olmadığını kontrol edin.
- Şarj cihazında veya güç kablosunda herhangi bir hasar veya eskime belirtisi varsa cihazı kullanmayın.

- Yalnızca üretici tarafından sağlanan bataryaları ve şarj cihazlarını kullanın. Başka bir şirket tarafından sağlananları asla kullanmayın.
- Temizlemeden önce cihazın kapalı olduğundan emin olun, aksi takdirde kazara elektrik çarpmasına neden olabilir.
- Batarya normal olarak şarj edilemiyorsa; batarya başka amaçlarla çıkarılmıyorsa, onarımlar ilgili güvenlik yönetmeliklerine uygun olarak bir servis temsilcisi tarafından yapılmalıdır.
- Batarya paketinin yerel yönetmeliklere uygun olarak güvenli bir şekilde bertaraf edilmesine dikkat edilmelidir; Patlama veya kirlenme riskini artırabileceğinden asla ateşe veya suya atmayın.
- Cihaz, çocuklar veya fiziksel kapasitesi düşük kişiler tarafından yalnızca gözetim altında tutulmaları veya cihazın güvenli bir şekilde kullanılmasına ilişkin talimatlar almaları ve ilgili tehlikeleri anlamaları halinde kullanılabilir.
- Herhangi bir aksesuarın veya ek parçanın yanlış kullanımı veya üreticinin önerdiği dışında kullanılması kişisel yaralanma riski oluşturabilir.
- Cihazı başka amaçlar için kullanmayın.
- Cihazı temizlemeden veya bakımını yapmadan önce fiş prizden çıkarılmalıdır.
- **UYARI: Elektrikli süpürge dönen parçalara sahip bir el aksesuarı ile donatıldığında sıkışmadan kaynaklanan potansiyel yaralanma.**
- Bu cihaz, sadece uzman kişiler tarafından değiştirilebilen piller içerir.
- **UYARI: Pili şarj etmek için sadece bu cihazla birlikte verilen ayrılabilir besleme ünitesini kullanın.**
- Lütfen "Montaj" ve "Temizlik ve Bakım" bölümlerindeki talimatlara da bakın.

## CİHAZIN MONTE VE ŞARJ EDİLMESİ

· Taşıma ve depolama kolaylığı için ana ünite, motorlu turbo fırça, mini turbo fırça, mop başlığı, vakum borusu, istasyon gövdesi büyük boyutları nedeniyle sırasıyla paketlenmiştir. Lütfen ürünü ilk kez kullanırken montaj için aşağıdaki adımların izlenmesi gerektiğini unutmayın.

### Motorlu Turbo Başlık Montajı:

· Süpürgenizi motorlu turbo başlığa takmak için süpürgenizin vakum borusunu kavrayınız. Başlığı yere düz bir şekilde yerleştiriniz ve boruyu üzerine hizalayarak itiniz. Başlığı çıkarmak isterseniz, ayırma tuşuna basarak çıkartabilirsiniz.

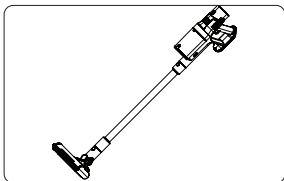
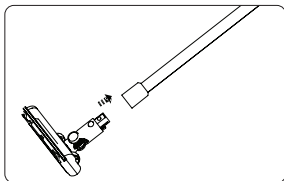

### Vakum Borusu ve Ana Ünite Montajı:

· Montajı yapılmış süpürge vakum borusu ve motorlu turbo başlığı ile birlikte, serbest bırakma anahtarı düzgün bir şekilde yerine oturana kadar ana ünite hava giriş başlığına yerleştiriniz.

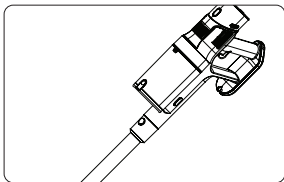
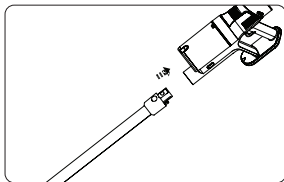

### Toz Toplama Borusu Montajı:

· Toz toplama borusunu istasyondaki emiş bölgesine gösterildiği gibi yerleştiriniz.

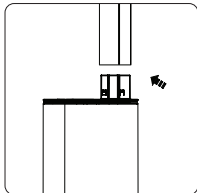

## Kullanım Talimatı

- Makineyi çalıştırmak için 1 nolu baloncuk ile gösterilen güç düğmesine basınız.
- Cihazınızda 3 farklı güç kademesi bulunmaktadır:
  - Eco, Orta ve Turbo. Cihaz ilk çalıştırıldığında eco mode'da çalışmaya başlar.
  - 2 nolu baloncuk ile belirtilen güç kademe kontrol düğmesine basarak güç ayarı yapabilirsiniz. Cihazı kapatmak için tekrar 1 nolu baloncukta belirtilen güç düğmesine basmanız gerekmektedir.
  - Batarya kapasitesini kontrol panelinden takip edebilirsiniz, 3 çizgili batarya görseli tam dolu, tek çizgili batarya görseli yanıp söndüğünde veya yanmadığında şarja takılması gerektiğini göstermektedir. (3)

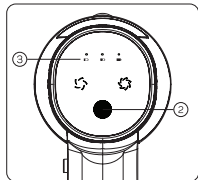
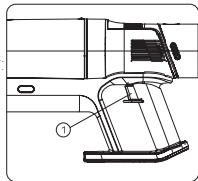

## Bataryanın Çıkarılması

- Lütfen bir elinizle ana üniteyi tutun, diğer elinizle görselde belirtilen serbest bırakma tuşuna basın ve bataryayı serbest bırakmak için aynı anda yukarı doğru çekin.

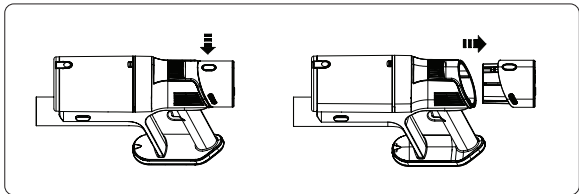

## EL SÜPÜRGESİ OLARAK KULLANIM

- Süpürge borusunu ve başlığını cihazdan ayırınız.
- Kutu içerisinden çıkan başlıkları kullanım amacınıza göre resimde gösterildiği şekilde takınız.
- Açma-Kapama tuşuna basarak süpürgeyi çalıştırınız.
- Pil göstergesi kısmındaki güç kontrol düğmesine basarak emiş gücünü ayarlayabilirsiniz.

**NOT:** Süpürgezinin uç kısmına kutu içinde bulunan dar uçlu boru, fırçalı ikisi bir arada aparat ve mini turbo başlığı takarak dar alanların, döşeme ve koltuk gibi yüzeylerin temizliğini yapabilirsiniz.

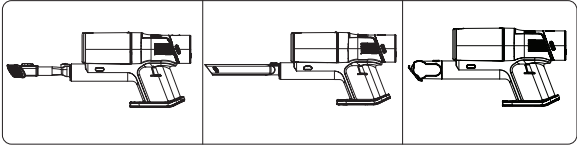

## AKSESUARLARIN KULLANIMI

### Temizlenebilir Motorlu Turbo Başlık:

- Motorlu turbo başlık, motor gücü ile çalışan döner bir fırça sistemine sahiptir. Fırçanın dönme hareketi ile temizlediğiniz yüzeydeki parçalar kolaylıkla alınmaktadır. Ayrıca, halı veya zemin üzerinde yer alan iplik, lif, saç ve tüy gibi maddeler fırça sayesinde daha kolay temizlenmektedir.
- Turbo fırçayı kullanırken dönen fırçaya **ASLA** dokunmayınız.
- Fırçadaki iplik, kıl ve parçaları düzenli olarak temizleyerek fırçanın performansını arttırabilirsiniz.
- Başlığı temizlemek için öncelikle süpürgezi kapatınız. Boru üzerindeki çıkarma tuşuna basarak başlığı cihazınızdan ayırınız. Turbo başlığın sol tarafındaki butonu yukarı doğru çekiniz eşzamanlı olarak fırçayı şekildeki gibi dışarı çıkarınız.
- Pamuk, saç vb. maddeler süpürüldüğünde dönme miline takılarak, fırça kafasının tıkanmasına neden olur ve cihazınızın performansını etkiler. Bu durumda, fırça kafasını çıkartınız ve takılan parçaları dönme milinden temizleme fırçası yardımı (1) ile temizleyiniz.

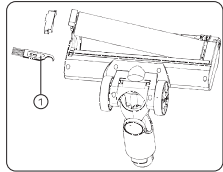

### Dar Uçlu Boru

- Özellikle ulaşması güç yerleri, koltuk köşeleri, radyatör aralıkları, duvar dip ve köşeleri vb dar yerlerde temizlik yapmak amacıyla kullanılır.

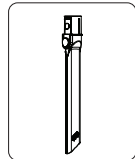

## Fırçalı 2si 1 Arada Başlık ve Perde Başlığı

· Dar uçlu borunun uygun olmadığı mekanlarda (döşeme, elbise, yatak, perde vb.) kullanılmaktadır.

### Mini Turbo Başlık

· Mini turbo başlık, döner bir fırça sistemine sahiptir. Fırçanın dönme hareketi sayesinde koltuk ve döşeme üzerinde yer alan iplik, lif ve hayvan tüylerini kolaylıkla temizleyebilirsiniz.

· Küçük parçaların temizliği sırasında fırça ve kanalda herhangi bir tıkanma meydana geldiği takdirde, süpürgeyi derhal kapatınız ve tıkanıklığa yol açan parçaları temizleyiniz.

· Turbo başlığı kullanırken dönen fırçaya **ASLA** dokunmayınız

· Mini turbo başlık içerisindeki fırça çıkarılıp temizlenebilir. Mini turbo başlığın sağ kısmında yer alan düğmeyi döndürünüz ve fırçayı dışarı doğru çekiniz.

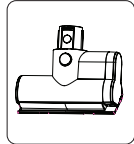
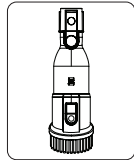

## MOP KULLANIMI

- Su dolun kapağını açın.
- Uygun miktarda su bazlı temizlik deterjanı ve su ekleyin.
- Su dolun kapağını kapatın ve su çıkış kilidini açın.
- Kullanım sonrası su çıkış kilidini kilitli konumda tutun.

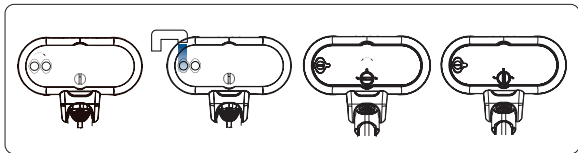

# İSTASYON KULLANIMI

## Normal Mod

- Toz toplama istasyonu prize takıldığında, bekleme modunda **beyaz** gösterge ışığı yanar, çalışma sırasında beyaz ışık yanıp söner.
- Elektrikli süpürge istasyona yerleştirildiğinde, Hall sensörü süpürgeyi algılar ve otomatik olarak 10 saniyelik toz emme işlemi başlatılır. İstasyonun tekrar tekrar toz emmesi gerekiyorsa, toz toplama istasyonu üzerindeki düğmeye basılabilir ve her basışta 10 saniye boyunca toz emme işlemi gerçekleştirilir. Toz toplama işlemi durdurulmak istenirse, istasyon üzerindeki kontrol düğmesine basılarak kesilebilir.
- Toz istasyonu otomatik olarak çalışmaya başlamadan veya başlatma düğmesine basıldıktan sonra 2 saniyelik bir gecikme süresi vardır. Bu gecikme, kullanıcıya cihazı istasyona yerleştirirken istem dışı toz emmenin veya gürültünün önüne geçmek için işlemi durdurma imkânı sunmak amacıyla tasarlanmıştır.

## Sessiz mod

- Normal modda iken, istasyon üzerindeki düğmeye 2 saniye basıldığında Sessiz Mod'a geçilir ve gösterge ışığı **yeşile** döner.
- Elektrikli süpürge istasyona yerleştirildiğinde Hall sensörü süpürgeyi yerinde olduğunu algılar, yalnızca şarj işlemi başlatılır; toz emme işlemi devreye girmez. Toz toplama işlemi başlatmak için, istasyon üzerindeki düğmeye basılarak 10 saniyelik emiş işlemi yapılabilir. Toz istasyonu işlemini durdurmak isterseniz, istasyon üzerindeki kontrol düğmesine tekrar basabilirsiniz.
- Sessiz moddayken istasyon düğmesine 2 saniye basıldığında tekrar normal moda geçilir ve gösterge ışığı beyaz renge döner.

## Anormal Durum Uyarısı

- **Kırmızı** ışık yandığında istasyon anormal durumdadır.
- Toz torbası yanlış takıldığında, mikro anahtar tetiklenmez ve LED kırmızı ışık yanar; toz torbası düzgün takılana kadar ışık sönmez.
- Toz torbası aşırı miktarda çöp ile dolduğunda, basınç sensörü negatif basıncın 15 KPA'yı aştığını algılayarak, LED kırmızı ışık 10 kez yanıp söner ve ardından sürekli kırmızı yanar.
- Elektrikli süpürge kapağı açıldığında cihaz çalışmayı durdurur. Kapağı kapatıldığında cihaz normal şekilde çalışmaya devam eder.

## PİLİN ŞARJ EDİLMESİ

· Şarjlı dikey süpürgeyi şarj etmeden önce dikey süpürgeyi uygun şekilde istasyona monte edildiğinden emin olunuz. Süpürgeyi şarj standına yerleştirildikten sonra şarj standının fişini prize takınız. Ürün ilk defa şarj edilirken lütfen pilin tamamen şarj olduğundan emin olunuz.

· Pilin ömrünün daha uzun olması için ikinci kez şarj edilmeden önce pilin tamamen bitirilmesi önerilmektedir.

· Şekilde gösterildiği gibi şarj adaptörünü ana üniteye takınız. Şarj esnasında ekran ışığı yanıp söner, pil göstergesi pili gösterir, tamamen şarj olduğunda ise şarj göstergesi ışığı ve pil göstergesi

· Pil seviyesi kritik seviyelere düştüğünde göstergede tek çizgili pil görseli yanmaktadır. Şarj süresi 4 - 5 saat arasındadır.

### **Dikkat: Makine şarj olurken çalışmaz.**

· Pil tamamen şarj olduktan sonra cihazınız şarj işlemini otomatik olarak durduracaktır.

· Pilin tam performansa ulaşması tam şarj ve deşarjın birkaç kez yapılmasından sonra olacaktır.

· Pilin azalması motor devrinin düşmesine, emiş ve performans kaybına sebep olacaktır.

· Pili uzun süre şarj etmeden tutarsanız tekrar şarj olmayacak şekilde arızalanabilir.

· Kullanım ömrü, ürünün kullanım şekli ve cihazın şarj etme kurallarına uygun olarak şarj edilmesine göre değişecektir.

· Pilin ömrünü tamamlaması halinde sadece **Arzum Yetkili Servisinde** değiştirilmelidir. Yeni takılan pili de yukarıda anlatılan şartlarda şarj ve deşarj ediniz. Yukarıda belirtilen şartlara uygun olarak kullanılmayan ürünlerin pilleri ömrünü erken tamamlayabilir.

**UYARI: Süpürgeziniz şarj işlemini sadece (ürün kutusu içerisinden çıkan ya da Arzum yetkili servisleri tarafından temin edilen) şarj adaptörü ile gerçekleştiriniz.**

**DİKKAT: Cihazınızı oda sıcaklığında şarj ediniz. Cihaz 0 °C'nin altında ve 40°C'nin üstündeki sıcaklıklarda şarj edilmemelidir. Şarj ünitesi cihazı şarj ederken ısınabilir.**

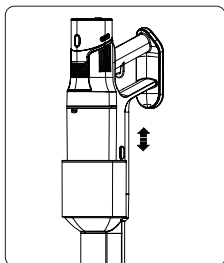

## TEMİZLİK VE BAKIM

· Cihazınıza herhangi bir temizlik ve bakım işlemi yapmadan önce **MUTLAKA** süpürgezi kapatınız ve temizleme sırasında açma/ka-pama düğmesine basarak cihazınızı çalıştırmamaya dikkat ediniz.

· Ürününüzden daha iyi performans alabilmeniz için toz haznesini her kullanımdan sonra boşaltınız.

· Fırça bloke olur veya herhangi bir nedenden dolayı sıkışır, performans düşüklüğü görülebilir. Bunu önlemek için her kullanımdan sonra fırçayı temizleyiniz.

· Paspası çıkarın (bu ürün kolayca sökülebilir).

· Su veya deterjanla yıkayıp kurutun.

· Ana ünitenin yüzeyini temiz ve yumuşak bir bezle silin.

· Temizlikten sonra ürünü kuru ve güvenli bir iç ortamda muhafaza edin.

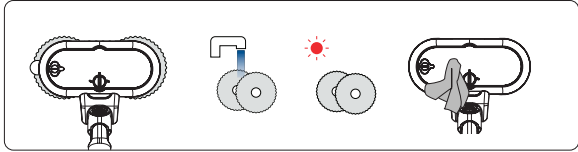
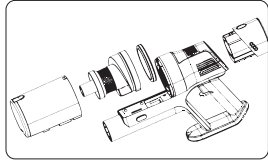

## Toz Haznesinin Çıkarılması ve Boşaltılması

· Şekilde gösterildiği üzere toz haznesi çıkarma tuşuna basınız ardından ok yönünde toz haznesini çıkarınız.

· Toz haznesi kapağını açma tuşuna basınız, toz haznesinde bulunan çöp atıkları dışarı dökülecektir. Filtreyi çıkartın. Hava giriş süngerini elinizle tutun ve iç filtre setini dışarı çekin. Daha sonra hava giriş süngerini elinizle tutun, filtre aparatlarını çıkarmak için saat yönünün tersine çevirin.

· Emiş gücü düşük olduğunda filtre seti su ile temizlenebilir ve temizlendikten sonra kullanımdan önce kurutulmalıdır. Filtre süzgecindeki kirleri hafifçe silkeleyerek çıkarın ve toz kabındaki kirleri temizleyin, filtre süzgecindeki su damlacıklarını silin ve tekrar yerine takmadan önce kurumasını bekleyin.

· Toz haznesi setini temizledikten sonra, lütfen ilk olarak hava giriş sünger kafesini filtre kapağına yerleştirin, ardından toz haznesini birlikte yerleştirin ve sonrasında toz haznesini ana gövdeye yerleştirin.

· Her süpürmeden sonra toz haznesinin zamanında temizlenmesi önerilir, toz miktarı çok fazla olduğunda ve sünger tıkanmış olduğunda temizlenmesi veya değiştirilmesi gerekir; böylelikle elektrikli süpürge daha etkili çalışabilir.

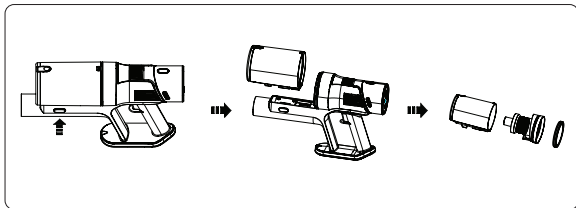

## TOZ TORBASINI DEĞİŞİMİ

· Toz torbası dolduğunda, basınç sensörü gücü keser ve gösterge ışığı 10 kez kırmızı yanıp söner, ardından sürekli kırmızı yanar.

· Toz kutusu kapağını açın, torba halkasını yukarı çekerek torbayı çıkarın.

· Yeni toz torbasını, gösterildiği şekilde torba desteği yuvasına yerleştirin.

· Karton kısım ile torba desteği yatay hizada olmalıdır.

· Toz torbası düzgün şekilde takıldığında ve gösterge ışığı söndüğünde, toplama tekrar çalışabilir.

· Toz torbası yanlış takılırsa, torba anahtarı tetiklenemez ve LED ışık kırmızı yanmaya devam eder.

· Toz torbası tek kullanımlıktır ve tekrar kullanılmamalıdır.

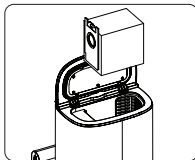
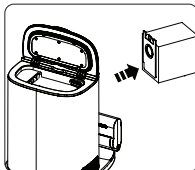

## TIKANMA ÖNLEYİCİ KAPAK VE HEPA TEMİZLİĞİ

Toz istasyonu hava kanalındaki atıklar ve çıkış HEPA filtresi düzenli olarak temizlenmelidir; özellikle emiş gücünde azalma fark edilirse;

- Tornavida ile tıkanma önleyici kapağın vidalarını çıkarın, kapağı alıp hava kanalındaki atıkları temizleyin, sonra kapağı yeniden takın.
- Çıkışı aşağı bastırarak ve HEPA üzerindeki mandalı yukarı çekerek HEPA filtresini çıkarın.

HEPA filtresini temiz suyla durulayın, kurutun ve tekrar takın

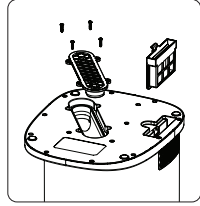

## PİLİN DEĞİŞTİRİLMESİ

- Cihazınız şarj edilebilir bir pile sahiptir.
- Cihazınızın pili sadece **Arzum Yetkili Servisleri** tarafından değiştirilebilir.
- Bu üründe kullanılan pilleri başka tür bir pil ile değiştirmeye çalışmayınız.

## BATARYA İLE İLGİLİ GÜVENLİK UYARILARI

- Pil geri dönüşümlüdür ve kurallara uygun şekilde yok edilmelidir.
- Pilleri çöp kutusuna atmayınız. Pillerin kullanım ömrü bittiğinde sadece yetkili servisler tarafından pil toplama kutularına ve merkezlerine teslim edilerek geri dönüştürülmeli ve kurallara uygun şekilde yok edilmelidir.
- Sadece cihazınızla birlikte verilen pili kullanınız. Cihazınızın pilini kesinlikle ısı kaynaklarının yakınında, kısa devre olabilecek yerlerde tutmayınız, ateşe atmayınız. Pilinizi ve cihazınızı ateş ya da kül içine doğrultmayınız. Pilin kutusunu değiştirmeye ve zarar vermeye çalışmayınız.
- Pilin çevresini boya tineri veya kimyasal temizleyiciler ile temizlemeyiniz veya silmeyiniz.
- Daha iyi performans alabilmek için pili en az ayda bir şarj-deşarj ediniz.
- Pili kendi başınıza kesinlikle söküp takmaya çalışmayınız.

## TEKNİK ÖZELLİKLER

<b>Ürün Modeli</b>	AR4211-01
<b>Batarya</b>	DC 25.9V
<b>Ürün gücü</b>	500W
<b>Şarj istasyonu girişı</b>	AC 220-240V 50-60Hz 1000W
<b>Şarj istasyonu çıkışı</b>	DC 30 V 0.5A
<b>Şarj süresi</b>	4-5 saat

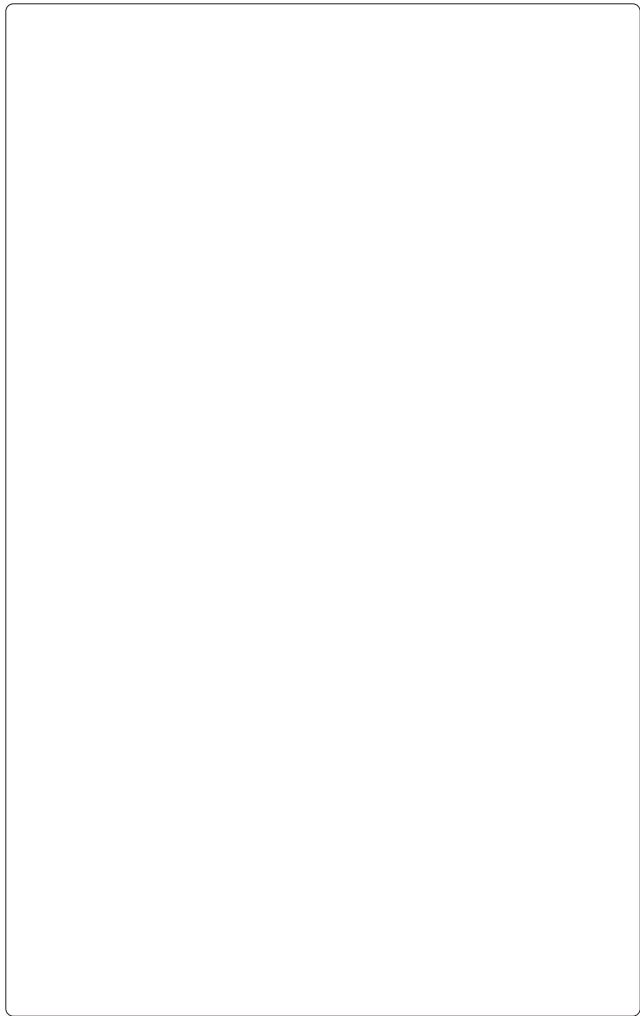

Kullanım ömrü 10 yıl

### Teknik Özellikleri

Batarya: 25.9V DC, Şarj İstasyonu: AC 220-240V 50-60Hz 1000W

Çıkış: 30V  0.5A Şarj Süresi: 4-5 Saat

Motor Gücü: 500 W Süpürge: 25.9V  ,500W

## TAŞIMA VE NAKLİYE SIRASINDA DİKKAT EDİLECEK HUSUSLAR

- Taşıma ve nakliye sırasında cihazınız, aksamlarına zarar gelmemesi için orijinal kutusunda tutulmalıdır.
- Taşıma sırasında ürünü normal konumunda tutunuz.
- Cihazınızı nakliye esnasında düşürmeyiniz ve darbelere karşı koruyunuz.
- Ürünün müşteriye tesliminden sonra taşıma sırasında oluşan arızalar ve hasarlar garanti kapsamına girmez.

### AEEE Yönetmeliğine Uygundur.

## AEEE

Bu cihaz AEEE direktiflerine uygun olarak geri dönüşümü olan parçalardan oluştuğu için çöpe atılmaması gerekmektedir. Lütfen, bu cihazın geri dönüşümünü sağlamak için en yakın toplama merkezine başvurunuz.



Üretici:

**NINGBO HAOJIA ELECTRICAL APPLIANCE CO., LTD**

No.58 Jiyixiang Road, Langxia Street, Yuyao City,

315480 Zhejiang Province, China.

İthalatçı:

**Arzum Elektrikli Ev Aletleri San. ve Tic. A.Ş.**

Defterdar Mah. Otakçılar Cad. Sınpaş Flatofis No: 78

İç Kapı No: 34 EYÜPSULTAN / İSTANBUL / TÜRKİYE

Made in China- Menşei Çin'dir

0850 222 1 800

**www.arzum.com**



In order to get maximum efficiency from your device, **ALWAYS** read the user manual and keep it as it may be necessary.

## IMPORTANT SAFEGUARDS

· Make sure that the voltage printed on your device is suitable for the voltage of your location. Our company cannot be held responsible for any malfunctions that may occur in case of any incompatibility and the malfunction will be treated outside the scope of warranty.

· Your appliance is intended for household use only. Please do not use for commercial or industrial purposes. Otherwise, it will be treated out of warranty.

· This appliance can be used by children aged from 8 years and above and persons with reduced physical, sensory or mental capabilities or lack of experience and knowledge if they have been given supervision or instruction concerning use of the appliance in a safe way and understand the hazards involved. Children shall not play with the appliance.

Cleaning and user maintenance shall not be made by children without supervision.

· To prevent damage to your appliance, please do not use extension cables that do not provide enough current.

· **NEVER USE YOUR APPLIANCE FOR CLEANING OUTDOOR OR WET SURFACES. AVOID CONTACT WITH WATER OR OTHER LIQUIDS.**

· Do not pull on the cord when unplugging the plug from the socket. Remove the plug from the socket.

- Do not try to unplug your appliance from the socket when your hands are wet.
- To avoid danger, never immerse the charger or the unit in water.
- Be careful not to pull objects that block the suction of your appliance. If there is an object blocking the suction, continue using your device after cleaning it.
- Keep your hands, hair, fingers and clothing away from the working areas of your device.
- Take particular care when cleaning ladders.
- Do not use flammable materials such as cigarettes, matches or hot ashes to clean flammable liquids, organic solvents and acids.
- Do not pull anything flammable, burning or smoking, such as cigarette ends, matchsticks or ashes with waste heat.
- To avoid affecting the heat dissipation effect, do not block the opening of the appliance or obstruct the air flow.
- Keep your device and accessories away from hot gas, stoves, stoves, ovens and similar heat sources.
- **NEVER** use your vacuum cleaner without the filter and dust container in place.
- In case of any damage on the cable and plug, if your device is dropped or in similar cases, if you suspect that your device is damaged; do not operate your device, do not repair it yourself, contact **Arzum Authorized Service**.
- For repairs and spare parts, contact an Arzum Authorized Service Center and use only original accessories.
- Use your device as recommended and for its intended purpose.

**WARNING: Our company cannot be held responsible for failures that may occur if the safety warnings and usage principles regarding the battery are not followed.**

- The charger is designed for a specific voltage. Always check that the mains voltage is the same as indicated on the rating plate.
- Do not use the device if the charger or power cord shows any signs of damage or wear.
- Use only batteries and chargers supplied by the manufacturer. Never use those provided by another company.
- Make sure the appliance is switched off before cleaning, otherwise accidental electric shock may result.

- If the battery cannot be charged normally; if the battery cannot be removed for other purposes, repairs must be carried out by a service representative in accordance with the relevant safety regulations.
- Care must be taken to dispose of the battery pack safely in accordance with local regulations; never dispose of in fire or water as this may increase the risk of explosion or contamination.
- The appliance may be used by children or persons with reduced physical capacity only if they are supervised or have received instructions on the safe use of the appliance and understand the hazards involved.
- Misuse of any accessory or attachment, or use other than as recommended by the manufacturer, may create a risk of personal injury.
- Do not use the device for other purposes.
- The plug must be removed from the socket-outlet before cleaning or maintaining the appliance.
- **WARNING: Potential injury from entrapment when vacuum cleaner is equipped with a hand-held accessory with rotating parts.**
- This appliance contains batteries that are only replaceable by skilled persons.
- **WARNING: For the purposes of recharging the battery, only use the detachable supply unit provided with this appliance.**
- Please also refer to the instructions in the section "Assembly" and "Cleaning and Maintenance".

## MOUNTING AND CHARGING THE APPLIANCE

- For ease of transportation and storage, the main unit, **Motorized Turbo Brush**, vacuum pipe, wall mount and charger are respectively packed due to their relatively large size. Please note that the following steps must be followed for assembly when using the product for the first time.

## Motorized Turbo Nozzle Assembly

· Grasp the handle of your vacuum cleaner to attach it to the motorized turbo nozzle. Place the nozzle flat on the ground and push the pipe onto it, aligning it. If you want to remove the nozzle, you can do so by pressing the release button.

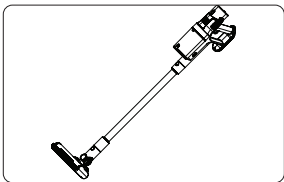
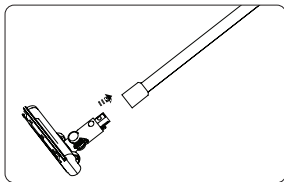

## Vacuum Pipe and Main Unit Assembly

· Insert the assembled vacuum cleaner with the handle and the motorized turbo nozzle into the air inlet nozzle of the main unit as shown until the release switch is properly engaged.

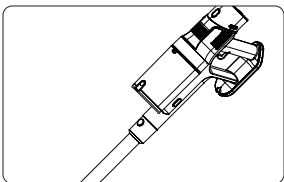
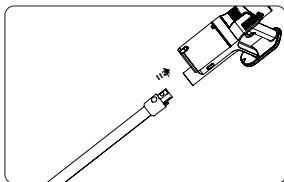

## Dust collection tube assembly:

· Place the dust collection tube in the suction area of the station as shown.

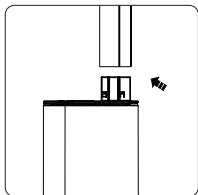

## Instructions for use

· To start the machine, press the power button indicated by the bubble number 1.

The machine has 3 power levels:

· Eco, Mid, Turbo. You can press power adjustment button to set power level. You can press the power button again to turn the product off.

· You can monitor the battery power from the control panel. 100% full, 0% empty and needs to be charged

(bubble 3).

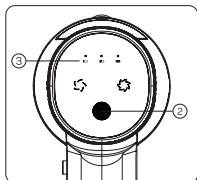
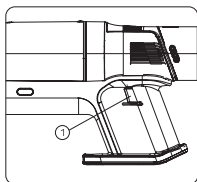

## Battery disassembly

· Please hold the main unit with one hand, press the release button indicated in the image with the other hand and pull up at the same time to release the battery.

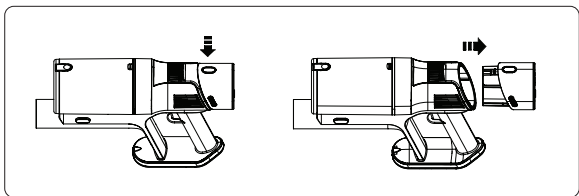

## USE AS A HAND VACUUM CLEANER

· Disconnect the pipe and nozzle of the vacuum cleaner from the appliance.

· Attach the nozzles in the box as shown in the picture according to your intended use.

· Turn on your vacuum cleaner by pressing the On-Off button.

· You can adjust the suction power by pressing the speed adjustment button on the battery indicator.

**Note:** By attaching the narrow end pipe, Two-in-One Apparatus with Brush and mini turbo nozzle included in the box to the end of your vacuum cleaner, you can clean narrow spaces, upholstery and surfaces such as seats.

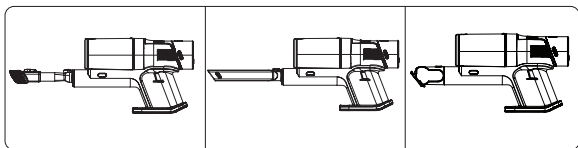

## USE OF ACCESSORIES

### Cleanable Motorized Turbo Nozzle:

- The motorized turbo nozzle has a rotating brush system powered by a motor. With the rotating movement of the brush, the parts on the surface you clean are easily removed. In addition, items such as threads, fibers, hair and feathers on the carpet or floor are cleaned more easily with the brush.
- **NEVER** touch the rotating brush when using the turbo brush.
- You can improve the performance of the brush by regularly cleaning the fibers, bristles and parts of the brush.

To clean the nozzle, first turn off your vacuum cleaner. Disconnect the nozzle from your device by pressing the eject button on the pipe. Pull the button on the left side of the turbo head with the arrow pointing up (2) and at the same time take the brush out as shown in the figure (1).

- When cotton, hair, etc. are vacuumed, they get stuck on the rotation shaft, causing the brush head to clog and affecting the performance of your appliance. In this case, remove the brush nozzle and clean the installed parts from the rotating shaft.

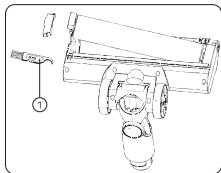

## Narrow End Pipe

- Used for cleaning especially in hard-to-reach places, seat corners, radiator gaps, wall bottoms and corners, etc.

## 2 in 1 Nozzle with Brush

- It is used in places where narrow-ended pipe is not suitable (flooring, clothes, bed, curtains, etc.).

## Mini Turbo Nozzle

- The mini turbo nozzle has a rotating brush system. Thanks to the rotating movement of the brush, you can easily remove threads, fibers and animal hair on the sofa and upholstery.

- If any blockage occurs in the brush and duct during cleaning of small parts, turn off the vacuum cleaner immediately and clean the blocked parts.

- **NEVER** touch the rotating brush when using the turbo nozzle.

- The brush inside the mini turbo head can be removed and cleaned. Turn the button on the right side of the mini turbo head and pull the brush out.

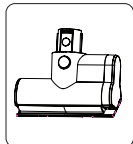
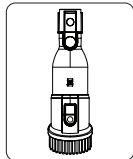
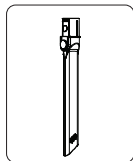

## MOP BRUSH

- Open the water filling port.
- Inject a suitable amount of cleaning detergent and water.
- Keep the water output lock in the locked position after use.

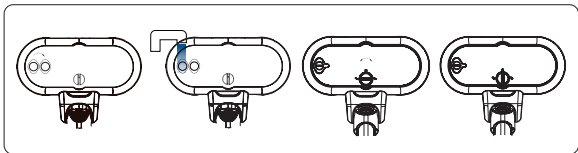

## DUST STATION OPERATION

### Normal Mode

- When the dust collection base station is plug in, the **white** indicate light turn on in the standby state, and the white light flashes in the working state.
- When the vacuum cleaner is placed on the base station, Hall senses find the vacuum cleaner and automatic vacuums for 10 seconds. If the base station needs to continue vacuuming for several times, the switch on the dust collection base station can be pressed and the dust can be vacuumed for 10 seconds each time. If need to interrupt the dust collection, can press the dust station switch control.
- There is a delay of 2 seconds before the dust station automatically starts or presses to start. The delay is designed to give users have time to stop the dust collection process when put the vacuum cleaner back to the station in case they don't want to launch the vacuum or make noise.

### Silent mode

- In Normal Mode, pressed the button on station for 2 seconds, it will switch to the Silent Mode and the indicator will turn **green**.
- When the vacuum cleaner is put on the dust station, Hall senses that the vacuum cleaner is in place, will start to charge the vacuum cleaner, but the vacuuming function will not launch. You can press the switch on the dust station to start the dust collection for 10 seconds. If you need to interrupt the dust station, you can press the dust station switch control again.
- In Silent mode, after pressing the dust station switch for 2 seconds, it will switch to the normal mode and the indicator will turn white.

### Abnormal state

- When a **red** light appears, the base station is in an abnormal state.
- When the dust bag is installed abnormally, the microswitch is not triggered, the LED red light is on, till the dust bag is properly installed and extinguished.
- When the dust bag is loaded into large amount of garbage, when the pressure sensor detects that the Negative pressure is more than 15KPA, the LED red light flashes 10 times and then the red light is on.
- When the vacuum cleaner cover is opened, the vacuum cleaner stops working. Vacuum cleaner cover closed, the machine works normally

## BATTERY CHARGING

· Before charging the rechargeable stick vacuum cleaner, make sure that the stick vacuum cleaner is properly assembled. After placing the vacuum cleaner on the charging stand, plug the charging stand into the socket. When charging the product for the first time, please make sure that the battery is fully charged. For longer battery life, it is recommended to completely drain the battery before charging a second time.

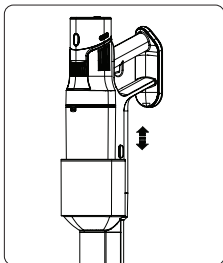

· Connect the charging adapter to the main unit as shown in the figure. When it is charging, the display light will flash, the battery display will show the battery, when fully charged, the charging display light and the battery display will be off. When the battery is less than 10%, the battery will display "LO". Charging time is between 3.5 - 5.5 hours.

### **Caution: The machine will not work while charging.**

- Once the battery is fully charged, your device will automatically stop charging.
- It will take several times of full charging and discharging before the battery reaches full performance.
- A low battery will result in reduced engine speed, loss of suction and performance.
- If you leave the battery uncharged for a long period of time, it may malfunction so that it cannot be recharged.
- The lifetime will vary depending on the way the product is used and the device is charged in accordance with the charging rules.
- If the battery has reached the end of its life, it should only be replaced by an **Arzum Authorized Service** Center. Charge and discharge the newly installed battery under the conditions described above. Batteries of products that are not used in accordance with the above-mentioned conditions may expire prematurely.

**Warning: Charge your vacuum cleaner only with the charging adapter (included in the product box or provided by Arzum authorized services).**

**CAUTION: Charge your appliance at room temperature. The appliance must not be charged at temperatures below 0°C and above 40°C. The charging unit may become hot while charging the appliance.**

## CLEANING AND MAINTENANCE

- **ALWAYS** turn off your vacuum cleaner before performing any cleaning and maintenance work on your appliance and be careful not to operate your appliance by pressing the on/off button during cleaning.

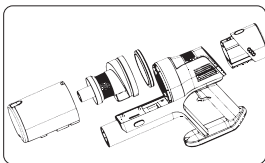

- Empty the dust container after each use to get better performance from your product.

- If the brush becomes blocked or jammed for any reason, poor performance may occur. To prevent this, clean the brush after each use.

- Remove the mop (this product can be torn off easily).

- Wash with water or detergent and dry.

- Wipe the main unit with a clean soft cloth.

- After cleaning, please keep the product in a dry and safe indoor environment.

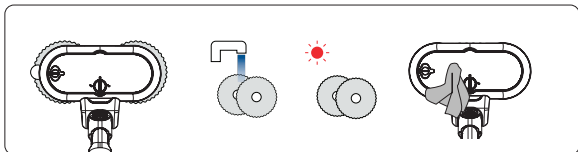

## Removing and emptying the dust container

- Press the dust container removal button as shown in the figure, then remove the dust container in the direction of the arrow.

- Press the dust cup cover release key, and the garbage in the dust cup will fall out. Remove the filter. Hold the air inlet sponge rack handle with your hand and pull out the inner filter assembly. Then hold inlet air sponge rack handle by hand, turn counterclockwise to remove the filter cover assembly, and clean the garbage and dust on air intake sponge rack and air intake sponge.

- The dust cup can be washed with water, but after washing, the water beads on the dust cup can be dried. Gently shake off any dirt from the filter screen and remove any dirt from the dust container, wipe any water droplets from the filter screen and allow it to dry before reinstalling it.

· After cleaning the dust cup assembly, please first load the air inlet sponge rack into the filter cover, then load the dust cup together, and then load the dust cup into the main body.

· It is recommended to clean the dust cup in time after each vacuuming, and it needs to be cleaned or replaced when the amount of dust is too much and the sponge is blocked; So that the vacuum cleaner can work more effectively.

## DUST BAG REPLACEMENT

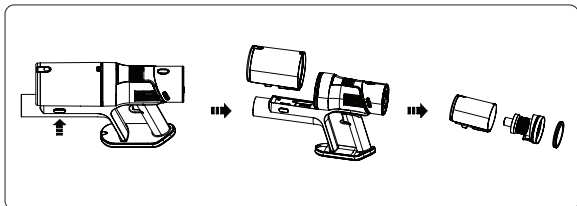

· When the dust bag is full, the pressure sensor will turn off the power, and the indicator light will blink red for 10 times then stay in red.

· I Open the dust box cover, pull the bag ring upward to remove the dust bag.

· Put a new dust bag into the slot of the dust bag support as shown in the picture.

· Make dust bag cardboard and dust bag support in a horizontal line.

· Dust collection can work again after the dust bag is correctly installed when the indicator light is off.

· I When the dust bag is installed improperly, the dust bag switch fails to trigger then the LED light staying red until the dust bag is installed correctly.

· I Dust bag is a disposable product and should not be reused.

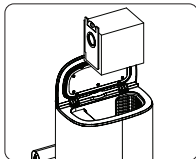
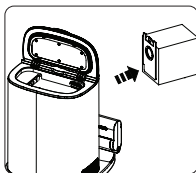

## CLEANING FOR ANTI-BLOCKING COVER AND OUTLET HEPA

- Clean the garbage in the air duct of station and clean the outlet HEPA regularly , especially when we find the suction of the dust collection station is reduced.

- Use a screwdriver to remove the screws on the anti-blocking cover, take out the anti-blocking cover, clean up garbage in the air duct, and reinstall the anti-blocking cover.



- Hold down the outlet and pull the latch on HEPA upward to take out HEPA. Rinse the outlet HEPA with clean water, air dry, and then reinstall it.

## BATTERY REPLACEMENT

- Your device has a rechargeable battery.
- The battery of your device can only be replaced by **Arzum Authorized Services**.
- Do not attempt to replace the batteries used in this product with another type of battery.

## BATTERY SAFETY WARNINGS

- The battery is recyclable and must be disposed of properly.
- Do not dispose of batteries in the trash. At the end of their useful life, batteries should be recycled and disposed of in accordance with the rules by delivering them to battery collection boxes and centers only by authorized services.

Do not attempt to modify or damage the battery case.

- Do not clean or wipe around the battery with paint thinner or chemical cleaners.
- For better performance, charge-discharge the battery at least once a month.
- Never attempt to remove or install the battery yourself.

## Specifications

<b>Product Model</b>	AR4211-01
<b>Battery</b>	DC 25.9V
<b>Rated power</b>	500W
<b>Charging station input</b>	AC 220-240V 50-60Hz 1000W
<b>Charging station output</b>	DC 30 V 0.5A
<b>Charging Time</b>	4-5 hour

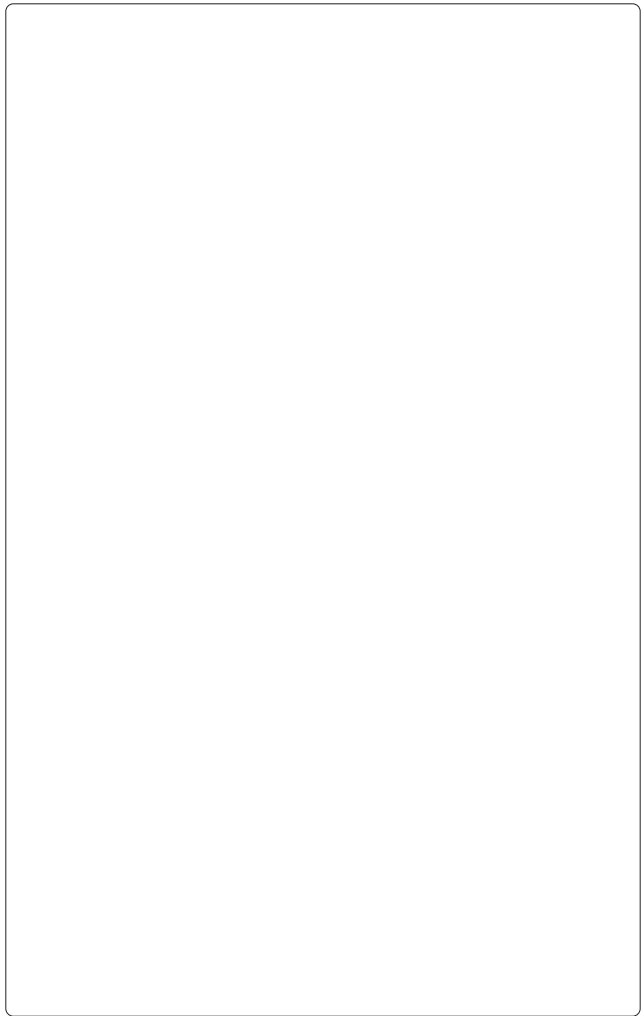

Product Life 10 years

### Technical Specifications

**Battery:** 25.9V DC, **Charging station:** AC 220-240V 50-60Hz 1000W

**Output:** 30V  0.5A **Charging Time:** 4-5 Saat

**Motor Power:** 500 W **Vacuum Cleaner::** 25,9 V , 500W

## HANDLING AND SHIPMENT

- During handling and shipment, your appliance must be kept in original package in order to prevent damages to its parts.
  - Keep at normal position during shipment.
- Do not drop the product when transporting and protect from impacts.
- After delivery of the product, failures and damages that may occur while transporting are not covered by warranty.

**The product is in compliance with the WEEE Directives.**

### WEEE

This product contains recyclable materials that compliance with the WEEE directives. Do not dispose this product as unsorted municipal waste. Please contact your local municipality for the nearest collection point.



**Manufacturer:**

**NINGBO HAOJIA ELECTRICAL APPLIANCE CO., LTD**  
No.58 Jiyixiang Road, Langxia Street, Yuyao City,  
315480 Zhejiang Province, China.

**Importer:**

**Arzum Elektrikli Ev Aletleri San. ve Tic. A.Ş.**  
Defterdar Mah. Otakçılar Cad. Sinpaş Flatofis No: 78  
İç Kapı No: 34 EYÜPSULTAN / İSTANBUL / TÜRKİYE  
Made in China  
0850 222 1 800  
[www.arzum.com](http://www.arzum.com)

## GARANTİ ŞARTLARI

1. Garanti süresi, malın teslim tarihinden itibaren başlar ve 2 yıldır.
2. Malın bütün parçaları dahil olmak üzere tamamı garanti kapsamındadır.
3. Malın ayıplı olduğunun anlaşılması durumunda tüketici, 6502 sayılı Tüketicinin Korunması Hakkında Kanunun 11 inci maddesinde yer alan;

**a- Sözleşmeden dönme,**

**b- Satış bedelinden indirim isteme,**

**c- Ücretsiz onarılmasını isteme,**

**ç- Satılanın ayıpsız bir misli ile değiştirilmesini isteme, haklarından birini kullanabilir.**

**4. Tüketicinin bu haklardan ücretsiz onarım hakkını seçmesi** durumunda satıcı; işçilik masrafı, değiştirilen parça bedeli ya da başka herhangi bir ad altında hiçbir ücret talep etmeksizin malın onarımını yapmak veya yaptırmakla yükümlüdür. Tüketici ücretsiz onarım hakkını üretici veya ithalatçıya karşı kullanabilir. Satıcı, üretici ve ithalatçı tüketicinin bu hakkını kullanmasından müteselsilen sorumludur.

**5. Tüketicinin, ücretsiz onarım hakkını** kullanması halinde malın;

- Garanti süresi içinde tekrar arızalanması,

- Tamiri için gereken azami sürenin aşılması,

- Tamirinin mümkün olmadığı, yetkili servis istasyonu, satıcı, üretici veya ithalatçı tarafından bir raporla belirlenmesi durumlarında;

tüketici malın bedel iadesini, ayıp oranında bedel indirimini veya imkan varsa malın ayıpsız misli ile değiştirilmesini satıcıdan talep edebilir.

Satıcı, tüketicinin talebini reddedemez. Bu talebin yerine getirilmemesi durumunda satıcı, üretici ve ithalatçı müteselsilen sorumludur.

**6. Malın tamir süresi 20 iş gününü,** binek otomobil ve kamyonetler için ise **30 iş gününü** geçemez. Bu süre, garanti süresi içerisinde mala ilişkin arızanın yetkili servis istasyonuna veya satıcıya bildiri tarihinde, garanti süresi dışında ise malın yetkili servis istasyonuna teslim tarihinden itibaren başlar. Malın arızasının **10 iş günü** içerisinde giderilememesi halinde üretici veya ithalatçı; malın tamiri tamamlanincaya kadar, benzer özelliklere sahip başka bir malı tüketicinin kullanımına tahsis etmek zorundadır. Malın garanti süresi içerisinde arızalanması durumunda, tamirde geçen süre garanti süresine eklenir.

**7. Malın kullanma kılavuzunda yer alan hususlara aykırı kullanılmasında** kaynaklanan arızalar garanti kapsamı dışındadır.

**8. Tüketici, garantiden doğan haklarının kullanılması ile ilgili olarak** çıkabilecek uyuşmazlıklarda yerleşim yerinin bulunduğu veya tüketici işleminin yapıldığı yerdeki Tüketici Hakem Heyetine veya Tüketici Mahkemesine başvurabilir.

**9. Satıcı tarafından bu Garanti Belgesinin verilmesi durumunda, tüketici** Gümrük ve **Ticaret Bakanlığı Tüketicinin Korunması ve Piyasa Gözetimi Genel Müdürlüğüne** başvurabilir.

# ARZUM

## MAGICLEAN FLEXBIN

AR4211 ŞARJLI DİKEY ELEKTRİKLİ SÜPÜRGE

### GARANTİ BELGESİ

**BELGE NO:** 0051

**BELGE TARİHİ:** 28/05/2025

**İTHALATÇI FİRMA**

**UNVAN** : ARZUM ELEKTRİKLİ EV ALETLERİ SAN. VE TİC. A.Ş.

**ADRES** : DEFTERDAR MAH. OTAKÇILAR CAD. SİNPAŞ FLATOFİS  
NO: 78 İÇ KAPI NO: 34 EYÜPSULTAN / İSTANBUL / TÜRKİYE

**TEL** : (0212) 467 80 80 **FAKS:** (0212) 467 80 00

**E-POSTA** :

**FİRMA YETKİLİ İMZASI:**

**ARZUM ELEKTRİKLİ  
EV ALETLERİ SAN. VE TİC. A.Ş.**

**ÜRÜNÜN CİNSİ** : ŞARJLI DİKEY ELEKTRİKLİ SÜPÜRGE

**MARKASI** : ARZUM

**MODELİ** : MAGICLEAN FLEXBIN

**TYPE NO** : AR4211-01

**BANDROL VE SERİ NO** :

**TESLİM TARİHİ VE YERİ** :

**GARANTİ SÜRESİ** : 2 YIL

**AZAMİ TAMİR SÜRESİ** : 20 İŞ GÜNÜ

**SATICI FİRMA**

**UNVAN** :

**ADRES** :

**TEL - FAKS** :

**E-POSTA** :

**FATURA TARİH VE NO** :

**TESLİM TARİHİ VE YERİ** :

**TARİH, İMZA VE KAŞE** :

Bu belgenin kullanılması 6502 sayılı Tüketici Korunması Hakkında Kanun ve bu kanuna dayanılarak yürürlüğe konulan Garanti Belgesi Uygulama Esaslarına Dair Tebliğ uyarınca Arzum Elektrikli Ev Aletleri San.ve Tic. A.Ş. tarafından hazırlanmıştır.

# ARZUM



**ARZUM MÜŞTERİ HİZMETLERİ**  
ARZUM CUSTOMER SERVICES  
WhatsApp  
**0850 222 1 800**



## YETKİLİ SERVİS / TECHNICAL SERVICES

**Güncel Arzum Yetkili Servis listesine**, Servis Bilgi Sistemi (SERBİS)  
<https://www.servis.gov.tr> ve <https://destek.arzum.com.tr/yetkili-servisler>  
'den ya da yukarıdaki QR kodu okutarak ulaşabilirsiniz.

For English: Scan QR code or check

<https://www.servis.gov.tr> and <https://destek.arzum.com.tr/yetkili-servisler>

AR4211--280525

**GENEL DAĞITICI / GENERAL DISTRIBUTOR**  
**ARZUM ELEKTRİKLİ EV ALETLERİ SAN. VE TİC. A.Ş.**

Defterdar Mah. Otakçılar Cad. Sinpaş Flatofis No: 78

İç Kapı No: 34 EYÜPSULTAN / İSTANBUL / TÜRKİYE

Tel: (0212) 467 80 80 Faks: (0212) 467 80 00



**INTERNATIONAL**

service@arzum.com

**ARZUM EUROPE AFTER SALES SERVICE CENTER**

+49 89 370 40 444

[www.arzum.com](http://www.arzum.com)